

DE TANK

ORGAAN van de TWENOT
postbus 357
8000 AJ zwolle

29.
(april 1981)

1875

1875

1875

1875

1875

DE TANK, 29, (april 1981)

Orgaan van de
TWEEDE NEDERLANDSE ORGANISATIE van TANKHOBBYISTEN.

postbus 357
8000 AJ zwolle

jaarabonnemnt: f10,- (6 nummers)

betalingen: gironummer [redacted] t.n.v.
l.j.van der Velden te zwolle

INHOUDSOPGAVE.

Inleiding.....	2
Bijeenkomst te Amsterdam	2
Oude nummers.....	3
Stickers.....	4
Vraag en Aanbod.....	4
Ledenlijst.....	5
Modelbouw.....	8
Moderne Tankontwikkeling.....	13

Afbeelding frontpagina: PzKw IenII.

2.

INLEIDING.

Na deelname aan de Jaarbeursmanifestatie "Techniek in Vrije Tijd" kunnen we zeer tevreden terug blikken.

Dankzij de medewerking van vele TWENOT-leden, dankzij een royale stand van 40 m², en vooral dankzij de vele bezoekers konden velen kennismaken met de TWENOT.

Vooraf de 4 vitrines met modellen, vaak eigenbouw, maar ook de mensen die actief aan de tafels met modelbouw bezig waren, trokken vele kijkers.

Vele gesprekken werden gehouden en uiteindelijk besloten enkele tientallen lid te worden.

Gelukkig zijn de vier beursdagen zonder problemen gebleven en gezien het gunstige resultaat zullen we zeker ook in 1983 weer van de partij zijn!

BIJEEENKOMST te AMSTERDAM.

Op zaterdag 9 mei 1981 zal de eerstvolgende bijeenkomst gehouden worden ten huize van H.G. Vischers, [REDACTED], aanvang 13.30 uur.

Programma.

13.30 Opening

- 14.00 Vergadering over TWENOT-zaken
 14.45 Lotenverkoop
 15.00 Thema, met dia's en beschouwing over gepantserde verkenningsvoertuigen, waarover ook in het juni-nummer van de "TANK" een artikel zal zijn te vinden.
 16.00 Ruilbeurs van modellen, dozen en boeken.
 17.00 Verloting (bouwdozen, boeken, etc.)
 17.30 Sluiting.

Indien u aanwezig wilt zijn stuur dan het strookje onderaan de vorige pagina op naar ons postbusnummer vóór 15 april a.s.

Zij die zich hebben opgegeven ontvangen tijdig:
 een routebeschrijving+
 een lijst van punten die tijdens het vergadergedeelte aan de orde komen.

Mocht u zelf nog punten hebben, dan kunt u die op de achterkant van het strookje kwijt.

Voor de nieuwkomers: de opbrengsten van de verloting zijn er mede voor bedoeld de lidmaatschapsbijdrage zo laag te houden als deze nu is. Wie daarom iets voor de verloting kwijt wil: dit is het moment!

Hier staat tegenover dat uiteraard geen toegangsprijs wordt gevraagd.

OUDE NUMMERS.

De volgende losse oude nummers zijn er nog te verkrijgen:

nrs.9 t/m 15 (gemiddeld 32 pagina's) à f2,-
 nrs.17 t/m 28 (gemiddeld 16 pagina's) à f1,70

Het is aantrekkelijker hele jaargangen te bestellen:

1978= nrs.10 t/m 15 + Index'78 = f9,-
 1979= nrs.17 t/m 21 + Index'79 = f5,- (16 is uitverkocht)
 1980= nrs.22 t/m 27 + Index'80 = f6,-

STICKERS.

Alle leden ontvangen bij dit nummer een aantal stickers, voor op de auto, de voordeur, aan belangstellenden, etc.

Dezelfde stickers zijn ook bij honderden tijdens de Beurs in Utrecht over de toonbank gegaan.

Wie meer stickers nodig heeft kan altijd extra exemplaren aanvragen.

VRAAG EN AANBOD.

- R.H.Evers, [REDACTED], vraagt om het aanhangertje van de 1/35 Churchill Crocodile.
- H.Disselkoen, [REDACTED] heeft een fraaie collectie 1/72-modellen te koop: ca.165 modellen met vele conversies en zelfbouw. Prijs in overleg.
- K.Crediet, [REDACTED], biedt een aantal Corgi-tankmodellen aan, voor f15,- per stuk + f4,- verzendkosten; het zijn:
 - no:900 Tiger
 - no:901 Centurion Mk III
 - no:902 M60A1
 - no:903 Chieftain
 (gironummer 4000713)
- Michiel Hartman, [REDACTED], heeft een aantal modellen te koop in de 1/35 schaal:
 - gebouwd: Sd.Kfz.223, Brummbär, Churchill. (Crocodile uitvoering nog niet gebouwd), T34/76 1942, romp Sherman M4A3E8, Tiger I, Jagdpanzer IV lang, M113 met minigun (=conversie), US Mortar Carrier M21, SdKfz.251/1, Stuart M3, Sd.Kfz.263 (=conversie), Sd.Kfz.232, Panther, Sturmgeschütz IV, Schwimmwagen, Willys Jeep, M5A1 light, Ford GPA, Veldkeuken, en nog vele figuren, accessoires, etc.
 - Ongebouwd: Lindberg LCVP 1/35.

- A.J.G.Meijer, [REDACTED]
 [REDACTED], biedt actiefoto's aan, in kleur, van oa.
 Leopard en Chieftain.

LEDENLIJST.

Deze keer moeten we het nog met een aanvulling van de ledenlijst doen; bij het juninummer komt een aparte ledenlijst met alle leden van a t/m z.

Nieuwe leden:

- 233-0281 J.de Zee, [REDACTED]
 [REDACTED]
 234-0281 H.Josephs, [REDACTED]
 [REDACTED]
 235-0381 L.P.van Rijn, [REDACTED]
 [REDACTED]
 236-0381 Jeroen Bos, [REDACTED]
 [REDACTED]
 237-0381 H.de Vries, [REDACTED]
 [REDACTED]
 238-0381 Geert Baltjes, [REDACTED]
 [REDACTED]
 239-0381 Rik Grandia, [REDACTED]
 [REDACTED]
 240-0381 Marco Kramer, [REDACTED]
 [REDACTED]
 241-0381 D.J.Broekman, [REDACTED]
 [REDACTED]
 242-0381 Ronald van Aalst, [REDACTED]
 [REDACTED]
 243-0381 J.G.H.Hermens, [REDACTED]
 [REDACTED]
 244-0381 P.M.Vos, [REDACTED]
 [REDACTED]
 245-0381 P.Scholten, [REDACTED]
 [REDACTED]
 246-0381 Jeroen Ridders, [REDACTED]
 [REDACTED]

- 247-0381 W.R.Rummler, [REDACTED]
[REDACTED]
- 248-0381 Sander van Hoesel, [REDACTED]
[REDACTED]
- 249-0381 J.Chr.Garritsen, [REDACTED]
[REDACTED]
- 250-0381 H.P.van Willigenburg, [REDACTED]
[REDACTED]
- 251-0381 M.Linckens, [REDACTED]
[REDACTED]
- 252-0381 L.Soek, [REDACTED]
[REDACTED]
- 253-0381 A.W.Endhoven, [REDACTED]
[REDACTED]
- 254-0381 J.M.Kooistra, [REDACTED]
[REDACTED]
- 255-0381 J.Visker, [REDACTED]
[REDACTED]
- 256-0381 L.A.Raaymakers, [REDACTED]
[REDACTED]
- 257-0381 N.Borsboom, [REDACTED]
[REDACTED]
- 258-0381 Berry Walda, [REDACTED]
[REDACTED]
- 259-0381 M.Schulpen, [REDACTED]
[REDACTED]
- 260-0381 L.G.C.Alders (jr), [REDACTED]
[REDACTED]
- 261-0381 R.W.Verkes, [REDACTED]
[REDACTED]
- 262-0381 D.Muilwijk, [REDACTED]
[REDACTED]
- 263-0381 W.Fonk, [REDACTED]
[REDACTED]
- 264-0381 H.Otte, [REDACTED]
[REDACTED]
- 265-0381 G.van den Belt Jr., [REDACTED]
[REDACTED]

- 266-0381 L.P.Broker, [REDACTED]
[REDACTED]
267-0381 R.J.Lassing, [REDACTED]
[REDACTED]
268-0381 P.M.Jasperse, [REDACTED]
[REDACTED]
269-0381 Th.L.A. van Eis, [REDACTED]
[REDACTED]
270-0381 Paul F.Bodifée, [REDACTED]
[REDACTED]
271-0381 A.H.J.Mul, [REDACTED]
[REDACTED]
272-0381 D.J.Nijhof, [REDACTED]
[REDACTED]
273-0381 M.G.A.Vermeule, [REDACTED]
[REDACTED]
274-0381 ir. J.J.Verhoeven, [REDACTED]
[REDACTED]
275-0381 Annejan Offringa, [REDACTED]
[REDACTED]
276-0381 Marco Cammel, [REDACTED]
[REDACTED]
277-0381 J.G.Krook, [REDACTED]
[REDACTED]

Adreswijzigingen:

- 125-0876 H.G.Berkhoff naar: [REDACTED]
154-1177 C.E.v.d.Ouweelen naar: [REDACTED]

Geen lid meer is:

- 173-0279 J.G.M.van Heeswijk te Wadenoyen.

MODELBOUW.De PzKw I-serie op schaal 1/72. (F.Weisfelt).

Doordat ESCI op schaal 1/72 drie verschillende uitvoeringen uit deze serie op de markt heeft gebracht, kunnen de bouwers op deze schaal vrij eenvoudig de gehele serie gaan bouwen.

De serie omvat:

- PzKw I Ausf. A
- PzKw I Ausf. B
- kl Pzbefehlswagen I B (2 versies)
- Panzerjäger 4,7 cm PAK auf Ausf. B
- 15 cm sIG 33 auf PzKw I Ausf. B.

Als basismodellen voor de bouw van deze serie kan men de volgende modellen gebruiken:

- PzKwI Ausf A: basismodel PzKwI Ausf B.
- PzKwI Ausf B: bestaand model in bouwdoos.
- kl Pzbef.wagen: beide versies te maken uit doos.
- Panzerjäger IB: bestaand model uit doos.
- s IG 33 auf PzKwIB: dit is wel het lastigste te bouwen, omdat men hiervoor de 15cm sIG 33 compleet met wielen nodig heeft. Men kan de concessie doen om een 1/76 kanon te plaatsen dat verkrijgbaar is voor MAFVA-leden bij Eric Clark, of het kanon zelf op schaal 1/72 bouwen waarbij de wielen met een diameter van 16mm de grote moeilijkheid vormen.

In een aantal artikelen zal de bouw van de verschillende versies besproken worden.

MODEL: pz.kpww I ausf b
 MERK : Revell/ESCI nr.2321
 SCHAAL: 1/72.

Geschikt voor: beginners, gevorderden en special.

Advies winkelprijs: f5,50

Nieuw model?: reeds enige jaren verkrijgbaar

Verschillende versies: neen

Bouwbeschrijving: goed, ook foto's aanwezig.

Gelijkenis tot origineel: goed

Schaalnauwkeurigheid: goed

Passing van onderdelen: vrij goed

Detailtering: goed

Vereiste aanpassingen: geen

Transfers: emblemen van 4e, 8e en 11e Pz Div.

cijfers zijn te groot, 2 soorten nationaliteitstekens

Schilderinstruities: geen, wel camouflageschema

Literatuur: AFV-Profiles nr 14; German Tanks of

WW2 door F.M.v Senger und Etterling.

Opmerkingen: de juiste naam: PzKw Ausf. B

Van dit model is, indien wordt beschikt over tekeningen met goede zij-, boven- en achter-aanzichten eenvoudig een Ausf. A te maken.

Ook goede tekeningen staan in Tankette Vol 11 nr 4

Kleurgegevens: aangezien deze tank slechts in de eerste oorlogsjaren heeft dienst gedaan is het camouflageschema te betwijfelen. Als normale kleuren gelden: PanzerGrau of Sandgelb.

Bouwtips: Het verdient aanbeveling eerst de romp met loopwerk en tracks gereed te maken, voordat aan detaillering wordt begonnen. Dit om het afbreken van detaillering te voorkomen. Het voorste loopwiel heeft geen asgat doch is niet afzonderlijk genummerd.

Beoordelaar: F.Weisfelt, februari 1980.

PzKw I A.

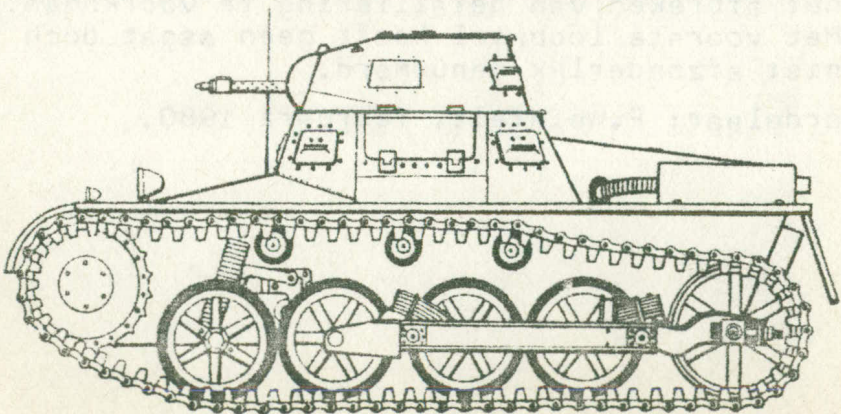
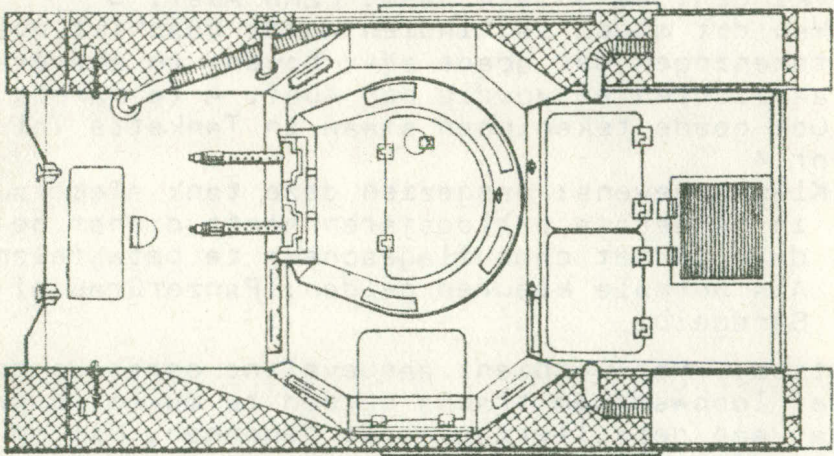
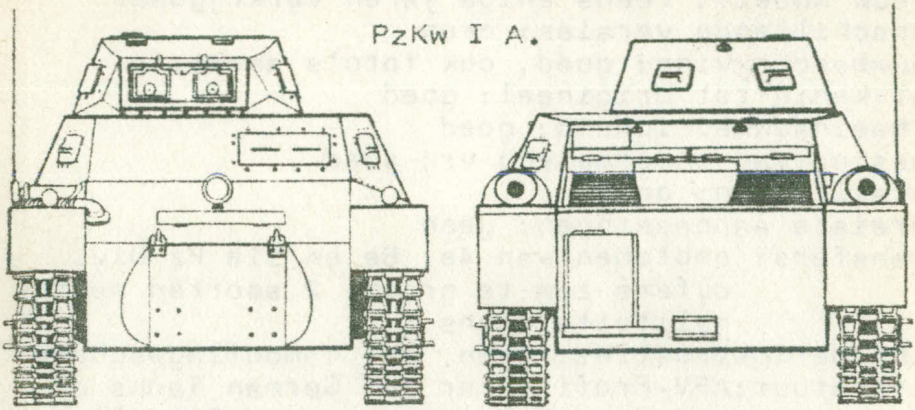

PzKw I 8.

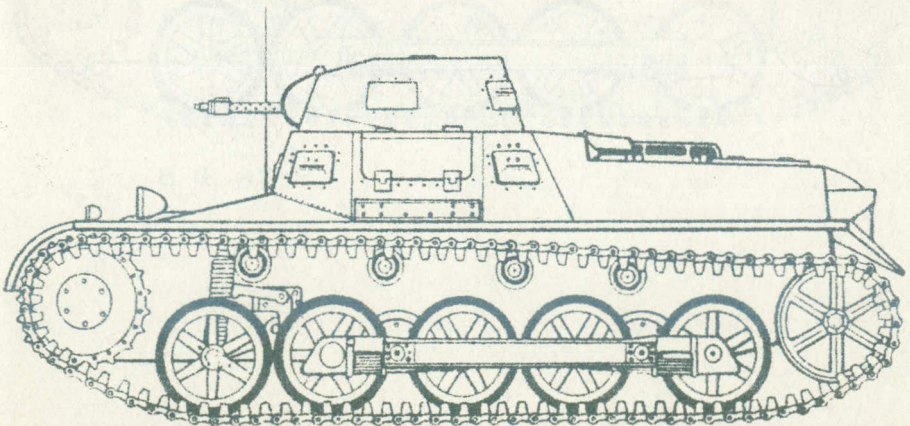
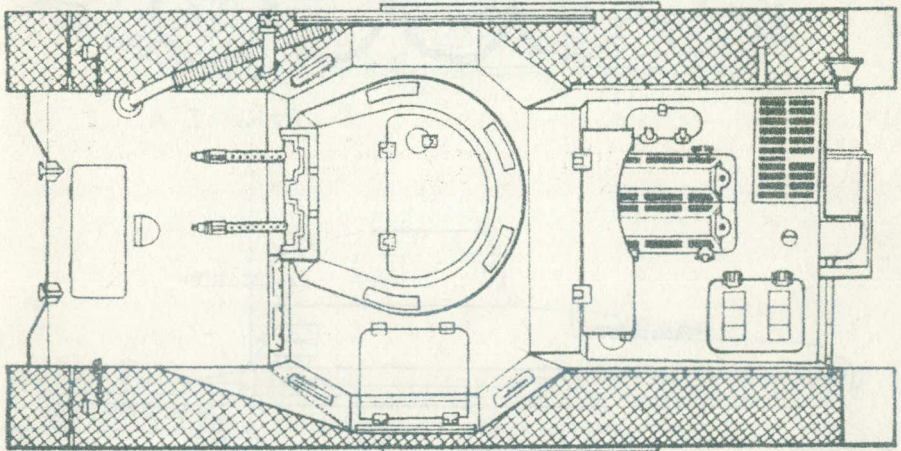
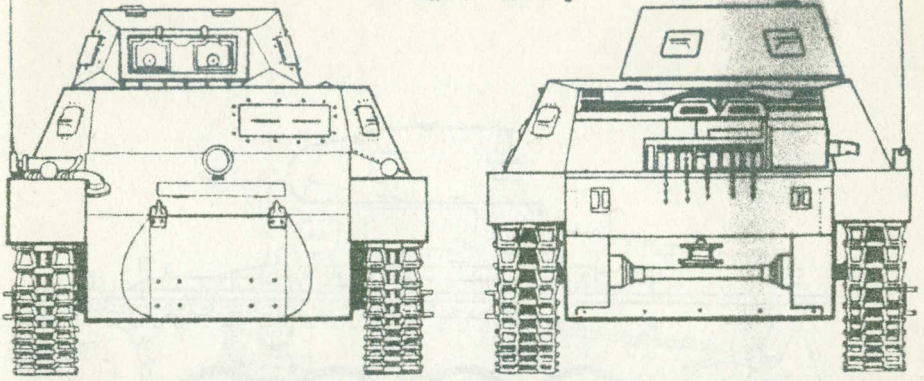

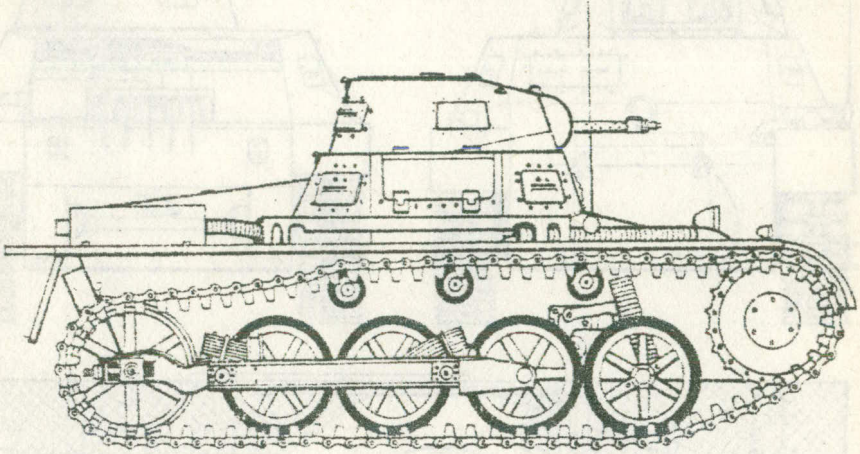

PzKw I A

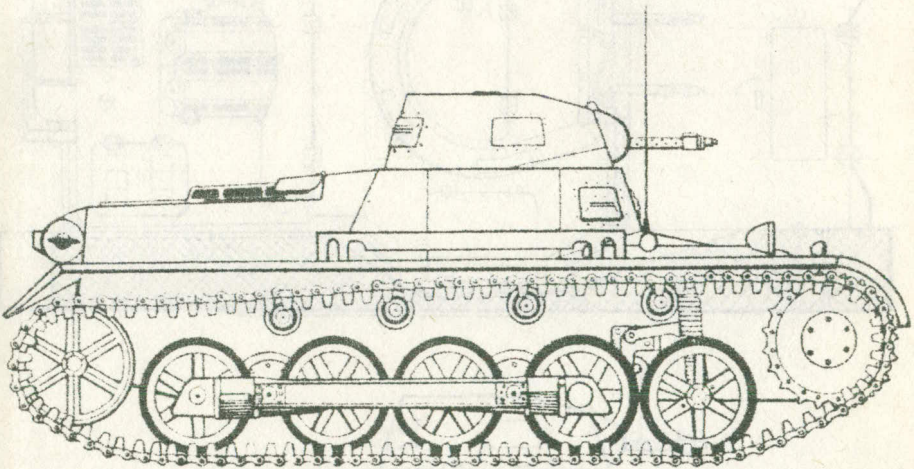

PzKw I B

(wordt vervolgd)

MODERNE TANKONTWIKKELING.- EWK-genietank.

Deze PionierPanzer 2 is een produkt van Eisenwerken Kaiserslautern en heeft twee aparte telescooparmen, die vooral in de buurt van waterpartijen de gang van andere voertuigen in, maar vooral uit het water moet vergemakkelijken.

De PionierPanzer 2 kan gedurende langere tijd met de romp onder water werken dankzij de 'pijp' die we van de Leopard kennen.

De Leopard 1 is bovendien in de testperiode gebruikt als basis, maar de bedoeling is bij de produktie gebruik te maken van de Leopard 2.

Gegevens van het prototype:

Lengte: 8,77m

Breedte: 3,25m

Transporthoogte: 2,80m

Gewicht met volledige uitrusting: 51,1 ton

Bemanning: 3

Motor: MTU MB 838 CA M500, 10 cyl., 830 pk bij 2200 tpm.

Uitrusting:-elke arm heeft een bak (1,60m breed, inhoud $1,4m^3$); de armen kunnen tot 5,30m onder het loopvlak van de rupsen werken; elke arm kan 180° zwenken.

-dozerblad= 3,25m bij 1m

-de lier heeft een lengte van 90m.

Prestaties: -klimvermogen 50%, m.b.v de armen wordt dit verhoogd van 75-80%!

-obstakels tot 1m hoogte, m.b.v. de armen wordt dit 1,80m

-capaciteit van de bakken aan het eind van de armen: $2x 170m^3$ per uur.

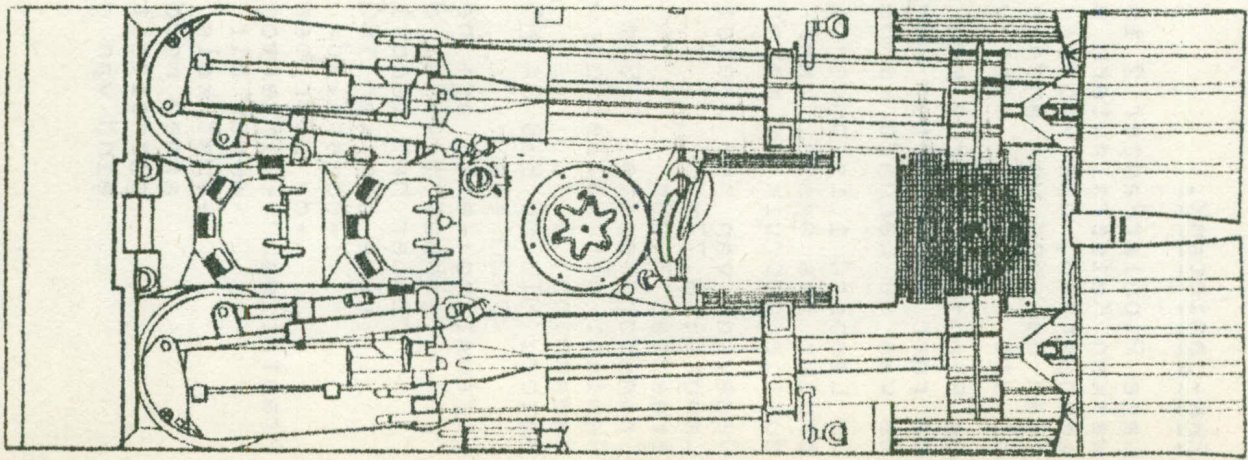
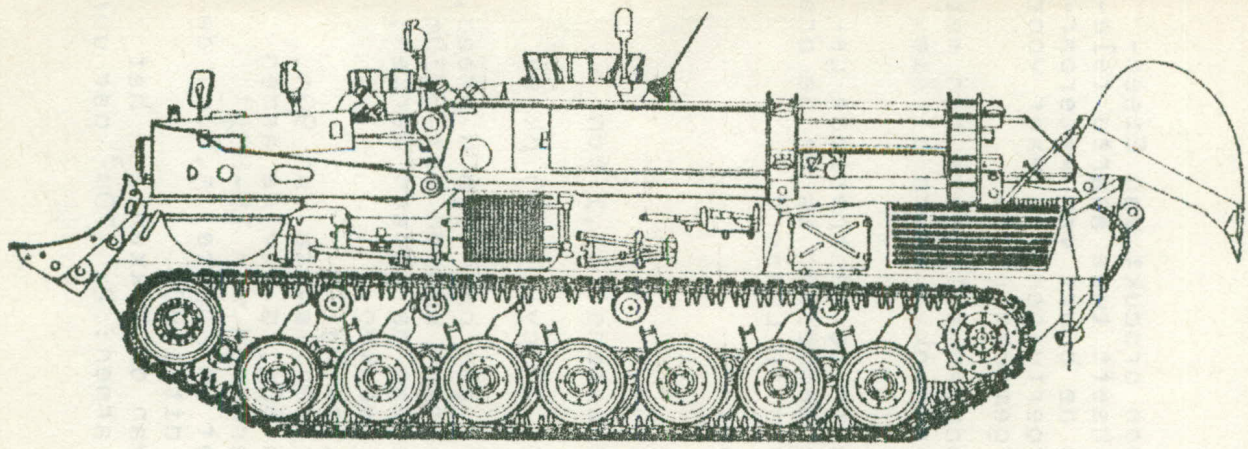

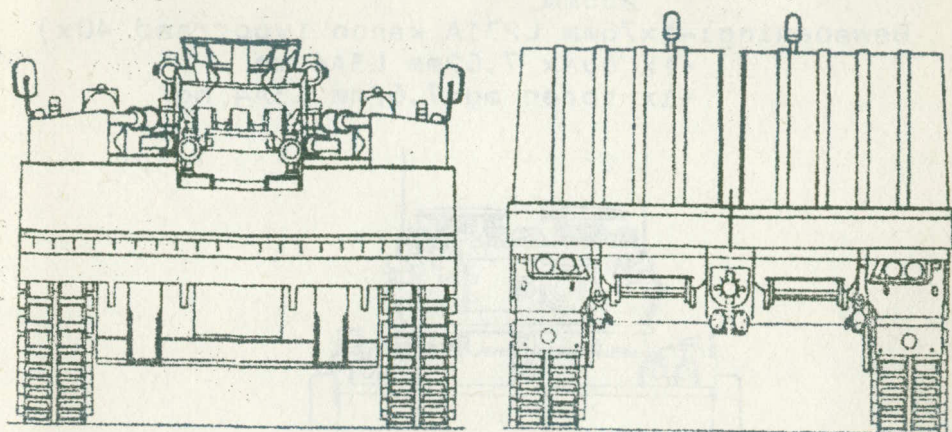

- Australisch Fighting Support Vehicle.

De oude M113/Saladins waren na de Viëtnamoorlog aan vervanging toe, hoewel ze uitstekend hadden voldaan.

Het nieuwe voertuig is een M113A1 met Scorpion-toren.

Bij de voorbereidingen moest o.a. rekening worden gehouden met een ander zwaartepunt en met de hoogte ivm de vervoerbaarheid door het C130 transportvliegtuig.

Een zoeklicht van 230 W moet het nachtvuren mogelijk maken, terwijl speciale drijftanks deze FSV moeten kunnen laten zwemmen.

Het ventilatiesysteem is verbeterd om ook in de warmste gebieden van Australië en Azië een bemanning optimaal te kunnen laten opereren.

Gegevens:

Lengte: 4,86m

Breedte: 2,85m

Hoogte: 2,73m (bij luchttransport 2,54m)

16.

Gewicht: max.12,8 ton (bij luchttransport 11,46)
Bepantsering: aluminium, front 215mm, achter
255mm

Bewapening:-1x76mm L231A kanon (voorraad 40x)
-1x coax 7.62mm L3A4 mg
-1x toren mg=7.62mm L3A4 mg

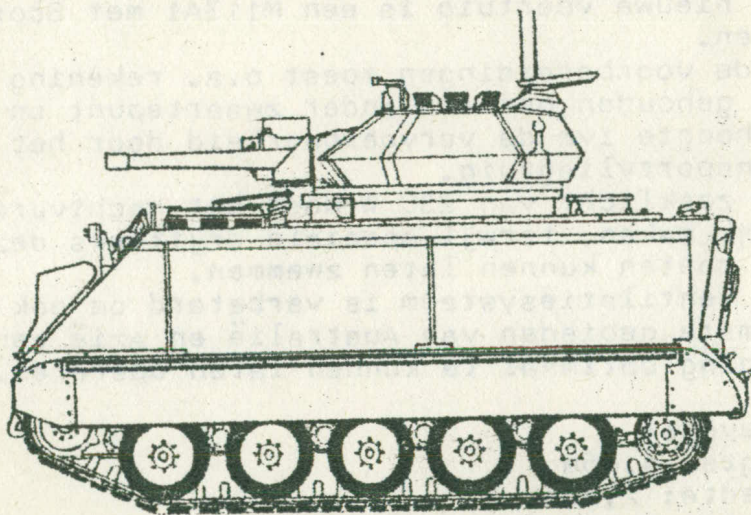
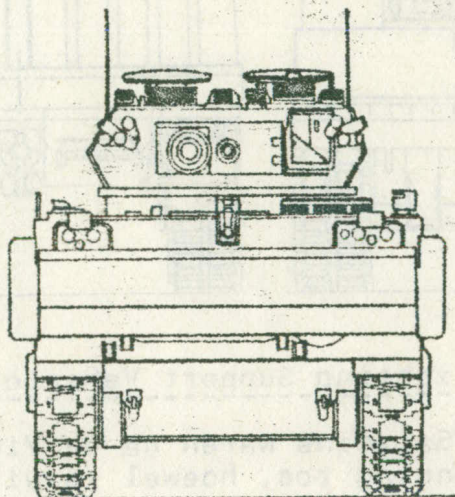

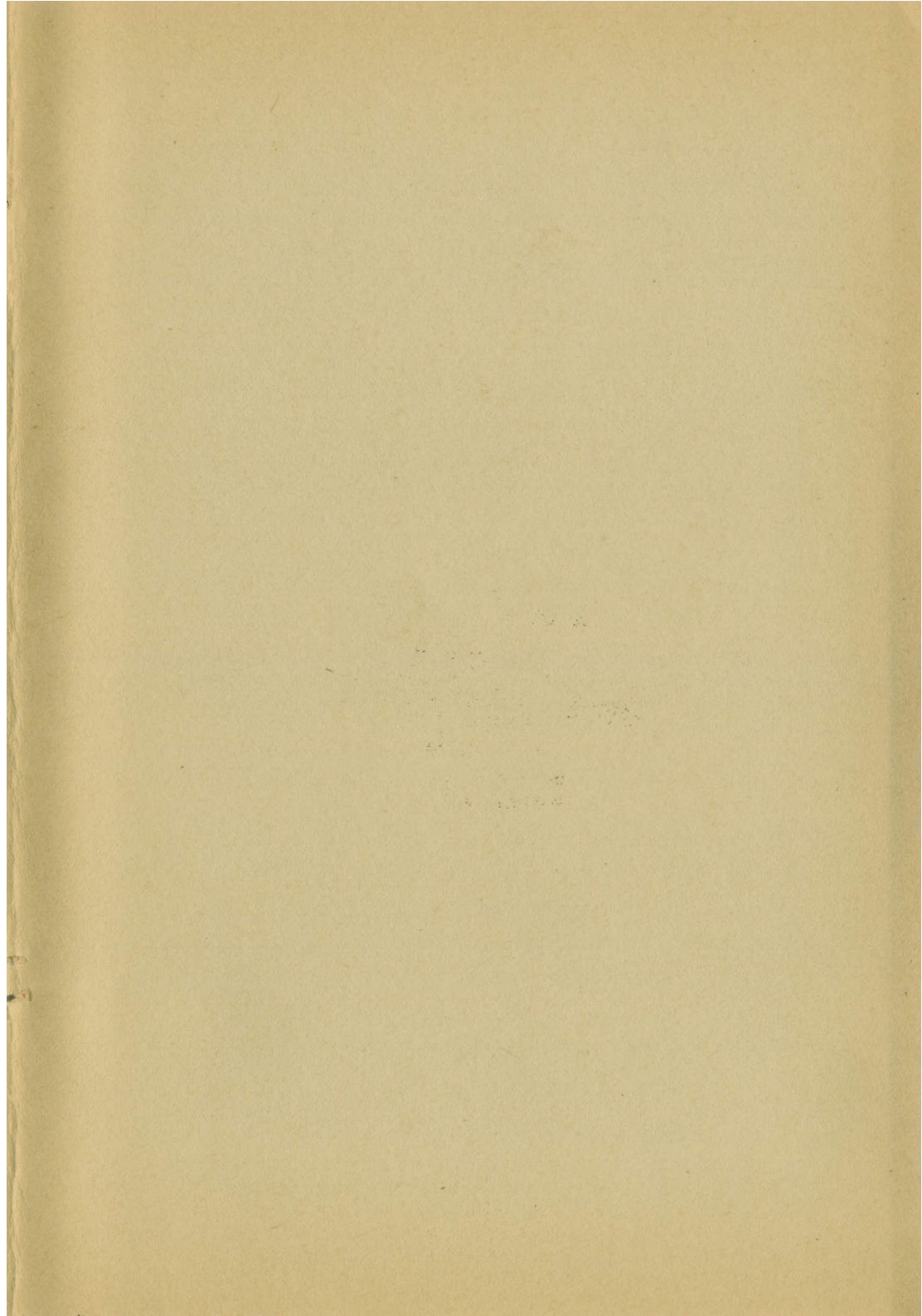

TWENOT



voor tankhobbyisten
postbus 357
8000 AJ zwolle